

愛惠浦淨水設備

FILTRATION SYSTEM

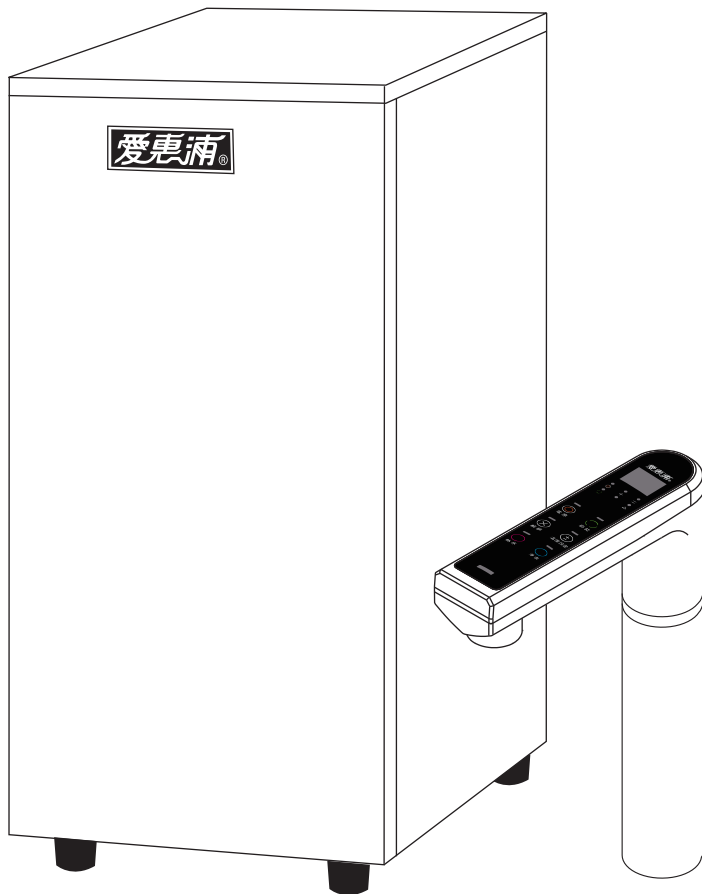

HS-288T^{plus}雙溫加熱系統
安裝說明

愛惠浦®

產品規格

檯面龍頭	電容觸控式
主機尺寸	W 190 x D 290 x H 410 mm
龍頭尺寸	W 42 x D 170 x H 248 mm
熱水容量	4.5公升
冷水容量	直接輸出
重量	8公斤
功率	750 W
電壓	110V (請使用單獨電源)
安全裝置	搭載漏電斷路系統，過載安全保險絲

內附配件

不同型號之配件包內容有異時，請以原廠工程師施工為主。

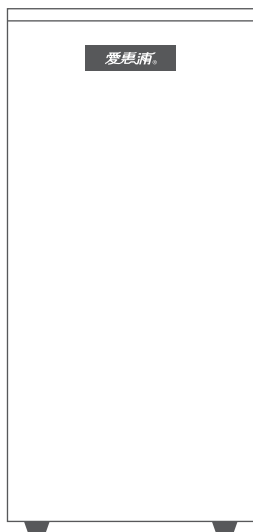

HS-288T^{plus}主機

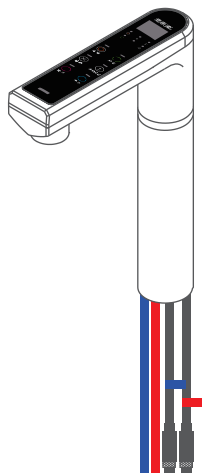

觸控龍頭

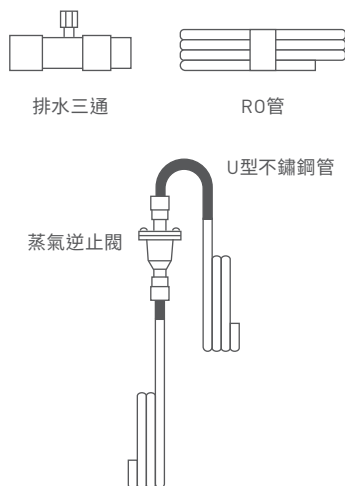

注意事項

請依照本說明書內的資訊操作，以免發生火災或爆破、觸電事故，造成財物損失。

安裝說明

1. 在第一次使用時請詳讀本說明書，本說明書包含安裝、使用與保養的重要訊息。
2. 本產品安裝作業須由愛惠浦原廠技術人員或授權之經銷執行，否則不予保固。
3. 安裝本產品所需的任何電器作業或配管作業，皆應由合格電工或技術人員執行。
4. 對忽略本產品安全與注意說明所引起的問題，台灣愛惠浦概不負責。
5. 本產品應適當置放，電源插頭需位於可及之處，離設備側邊1公尺內但不在其後方。
6. 搬運時不得橫搬或倒置，以免設備受損發生危險。
7. 本產品應使用軟管處連接到總水管，不可重複使用舊軟管組。
8. 安裝處應遠離火源、易燃物、化學物質。
9. 安裝進水壓力建議35.5-49.7psi(2.5-3.5kgf/cm²)為最佳範圍，若超過須加裝減壓閥，若低於須加裝增壓器。
 - (1)倘進水壓力高於範圍並經台灣愛惠浦工程人員研判應安裝減壓閥，卻拒絕安裝者，為保障雙方權益，台灣愛惠浦有權不予安裝。
 - (2)若進水壓力低於範圍則建議加裝增壓器，如未安裝且發生損害，並經台灣愛惠浦研判損害為未安裝增壓器所致者，台灣愛惠浦將不負保固責任，且所生之相關損害概不負責。
 - (3)經內部測試，HS-288T^{plus}加熱器搭配G2組合安裝時將同時同步測量是否有水槌現象，若有水槌則請務必加裝減壓閥以防範漏水，若無則依據內部測試結果無須安裝減壓閥。
10. 本產品已經投保產品責任保險，發生意外時，請立即採取必要合理措施以減少損失，並保留現場，以備保險公司之勘查，確保您的權益。

電源線使用注意事項

1. 電源線受損時，須由原廠工程人員或相關合格人員進行更換，以免發生危險。
2. 請依照說明書使用正確的額定電壓赫茲數，並連接一個單獨、適當接地的分支電路。
3. 安裝地必須提供專屬電路供本產品使用，亦即一個單一插座只提供電源予一個電器，且無其他插座或分支線路，請勿使用延長線。
4. 請勿使牆壁插座過載。牆壁插座過載、插座和延長線鬆脫或受損、電源線磨損、電線絕緣受損或斷裂等，皆會產生危險，造成電擊或火災。

5. 請定期檢查本產品電源，若其外表有受損或劣化等現象，請暫停使用本產品，並洽原購買處或愛惠浦原廠進行更換。
6. 請勿不當使用電線，例如扭轉、扭結、夾捏等。應特別注意電線、牆壁插座與設備外接電線。

接地說明

1. 本產品必須接地(插座須為三孔且有接地功能)。接地可為電流提供最小的電阻方式，降低發生電擊之可能。
2. 為了電器安全保障，房屋接地系統須符合當地相關法規。
3. 此插頭必須插入適當的插座，此插座的安裝與接地皆須符合當地相關法規。
4. 電源插頭應正確接地，同一插座不應以雙轉接器或類似插頭連接其他電器。
5. 若您不確定本產品接地是否妥當，應請合格電工與維修代表陪同檢查，請勿改裝本產品所附的插頭，若插頭不合插座，應請合格電工安裝合適的插座。

使用說明

1. 請勿將水灑在觸控龍頭上，因可能使電器零件故障或發生電擊。
2. 請勿使用化學溶劑或強酸強鹼清潔劑擦拭觸控龍頭面板部位。擦拭龍頭前應先關閉電源。
3. 請勿以任何物品包覆本觸控龍頭。
4. 請勿在本產品附近放置汽油或其他易燃性氣體或液體。
5. 請勿試圖自行維修或更換本產品的任何零件。
6. 本產品熱水常保持在90°C以上，應注意勿讓老弱、兒童在無監督的狀況下操作。
7. 長時間不使用本產品時，請關閉電源及水源，重新開機時請先適當排放後再使用。
8. 產品自購買起使用期限為5年，逾期若未維護保養或更換新產品，持續使用而造成自身或他人之損害，台灣愛惠浦概不負責。
9. 主機內膽因長時間使用會產生水垢，影響加熱效率；內部線路或IC控制機板長期處於高溫，也應定期檢查是否正常運作，建議定期做設備保養。保養週期建議1年1次，但仍以當地自來水中硬度及用戶使用量而定，時間略有不同。
10. 面板設定溫度為感測熱缸內部進行調整，實際出水溫度會因使用環境及熱能傳導損耗而略有差異。

觸控龍頭面板功能說明

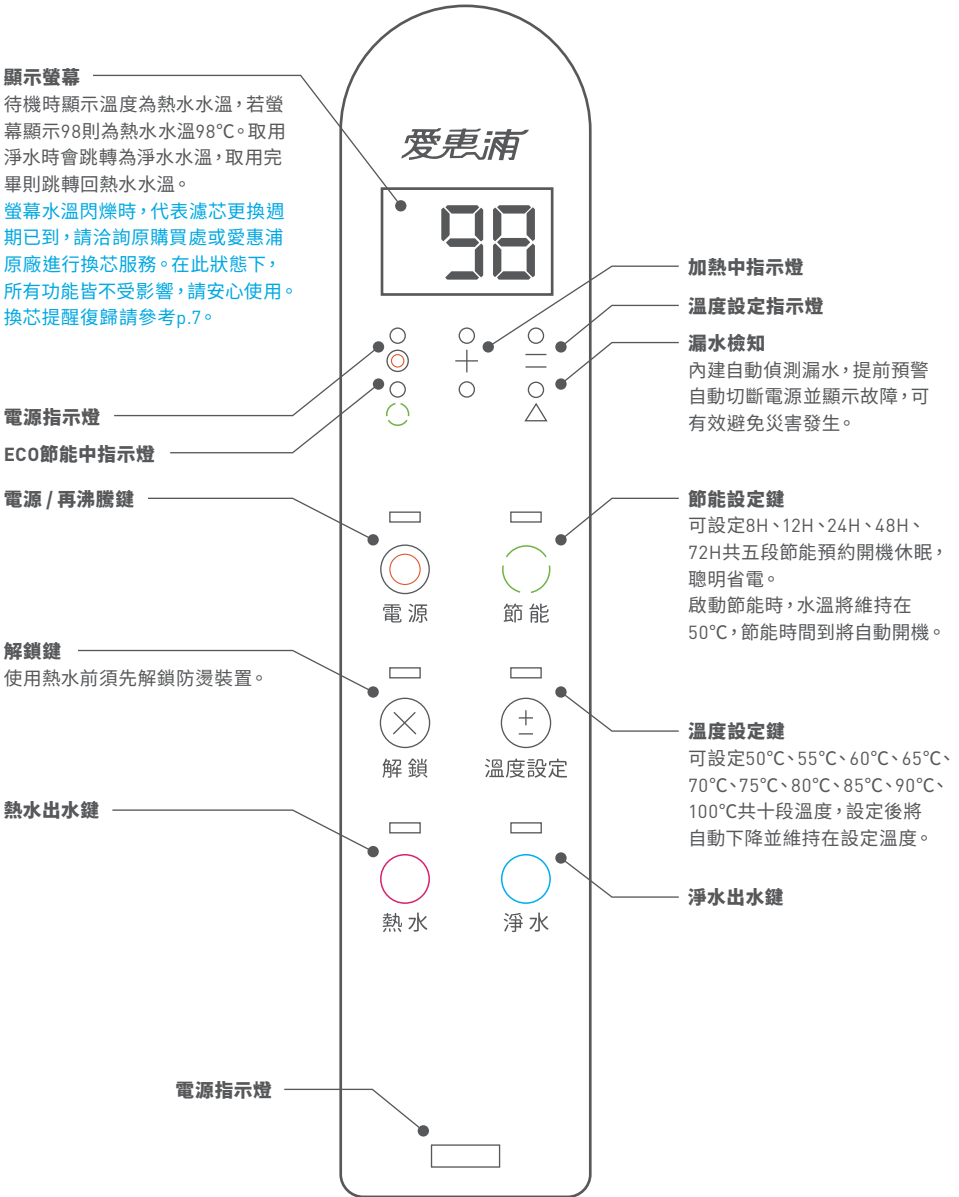

觸控龍頭面板操作說明

- ※操作時請保持觸控面板與手部乾燥，若潮濕操作可能反應不良導致動作錯誤。
- ※請勿以任何物品包覆本觸控龍頭。

顯示螢幕

- 節能時間

螢幕顯示”數字+H”如 ，表示目前為節能狀態，此狀態下水溫將維持在50°C。

- 漏水提醒

螢幕顯示  並閃爍表示主機內部有漏水，請關閉水源後拔除主機插頭，並盡速洽詢原購買處或愛惠浦原廠進行檢修。

開啟電源

- 關機狀態下，長按電源鍵  直到顯示螢幕亮起即可放開按鍵。



關閉電源

- 開機狀態下，長按電源鍵  直到顯示螢幕暗掉即可放開按鍵。





再沸騰

- 短按電源鍵  即啟動再沸騰，熱水將加熱至100°C。

淨水取用



- 短按淨水鍵  即出冷水，再次短按即停止出水。若短按淨水鍵  後無動作將於60秒後自動停止出水。

熱水解鎖取用

- 短按解鎖鍵  解鎖防燙裝置，解鎖5秒內短按熱水鍵  即出熱水，再次短按即停止出水。若短按熱水鍵  後無動作，將於60秒後自動停止出水。
- 短按解鎖鍵  後5秒內無動作，防燙裝置將會自動鎖定。

注意：短按熱水鍵  停止出水後，出水口仍會持續數秒出水，請小心使用。

節能設定

- 長按節能鍵  直到螢幕顯示 "8H"  閃爍後放開按鍵，每短按節能鍵  一次依序為8H、12H、24H、48H、72H共5段可設定，短按至欲設定之時間後停止短按即設定完成。







節能狀態下熱水水溫會慢慢下降至 $50^{\circ}\text{C}\pm 5^{\circ}\text{C}$ 並維持此溫度，同時顯示螢幕會倒數節能時間，節能時間結束後將自動加熱至原來所設定之溫度。節能期間仍會有短暫加熱，屬正常現象。

溫度設定

- 長按溫度設定鍵  直到螢幕顯示  閃爍放開按鍵，每短按溫度設定鍵  一次依序為 100°C 、 90°C 、 85°C 、 80°C 、 75°C 、 70°C 、 65°C 、 60°C 、 55°C 、 50°C 共10段可設定，短按至欲設定之熱水溫度後停止短按即設定完成。

注意：長時間溫度非設定 100°C 者，須每日至少一次將水溫再沸騰至 100°C 。

換芯提醒復歸

1. 同時長按解鎖鍵和溫度設定鍵   五秒後，螢幕將顯示 ，若顯示  後跳轉 ，請再短按解鎖鍵  即顯示 。
2. 連續短按熱水鍵  直至螢幕顯示 。
3. 短按解鎖鍵  螢幕顯示 。
4. 長按解鎖鍵  直至螢幕顯示 ，即濾芯使用週期倒數350天。
5. 放開按鍵五秒後，螢幕恢復為溫度，即完成設定。

換芯提醒功能開啟/關閉

1. 同時長按解鎖鍵和溫度設定鍵   五秒後，螢幕將顯示 ，若顯示  後跳轉 ，請再短按解鎖鍵  即顯示 。
2. 連續短按熱水鍵  直至螢幕顯示 。
3. 短按解鎖鍵 ，螢幕顯示 ，即開啟換芯提醒功能。
4. 短按淨水鍵 ，螢幕顯示 ，即關閉換芯提醒功能。
5. 放開按鍵五秒後，螢幕恢復為溫度，即完成設定。

安裝步驟

管線配置示意

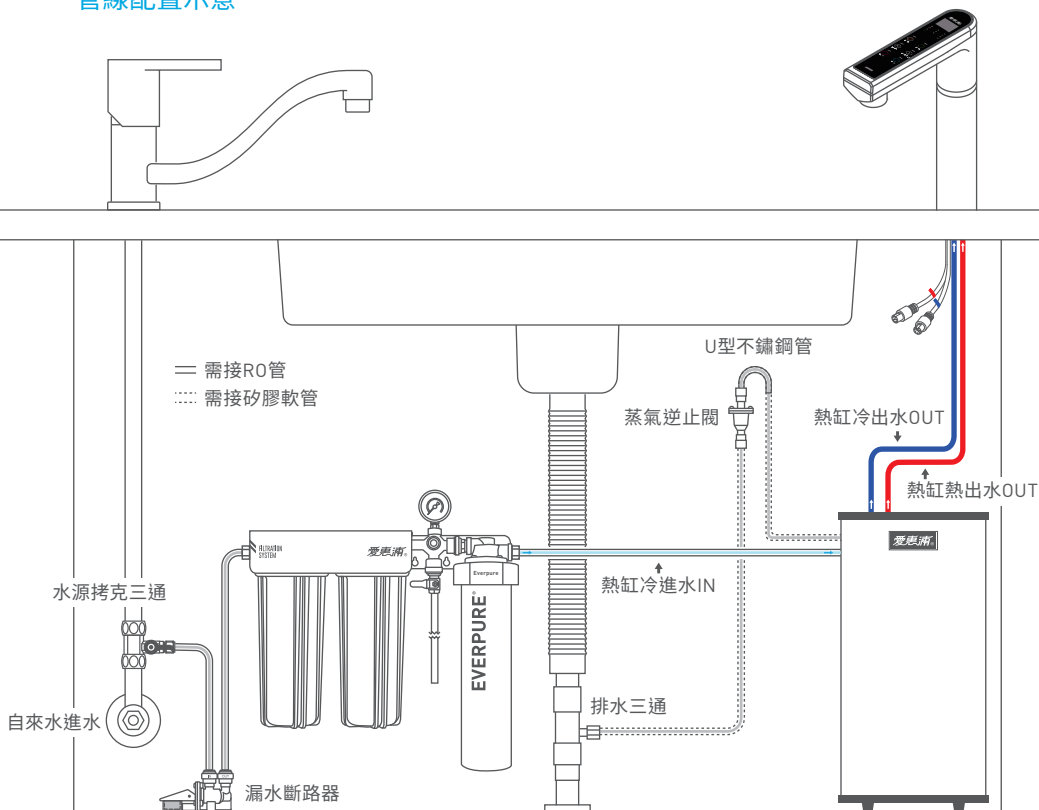

機器管線說明

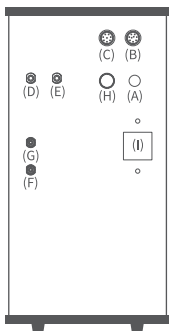

- (A) 電源線
- (B) 9P信號線母端口
- (C) 8P信號線母端口
- (D) 蒸氣出口
- (E) 熱水出口
- (F) 淨水入水口
- (G) 冷水出水口
- (H) 保險絲
- (I) 漏電斷路器

龍頭管線說明

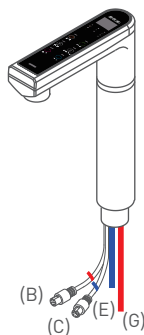

- (B) 9P信號線母端口
- (C) 8P信號線母端口
- (E) 熱水出口
- (G) 冷水出水口

Step1. 安裝水源拷克三通

- A. 使用壓力錶檢測進水壓力，若超過須加裝減壓閥，若低於須加裝增壓器
使用三用電錶檢測插座是否為110V
- B. 關閉進水水源
- C. 使用原廠配件NSF標準水管，將拷克三通裝置在櫥櫃下方三角凡爾冷水端，勿使用塑膠或橡膠等軟管
- D. 關閉拷克開關，開啟進水水源，檢查是否漏水

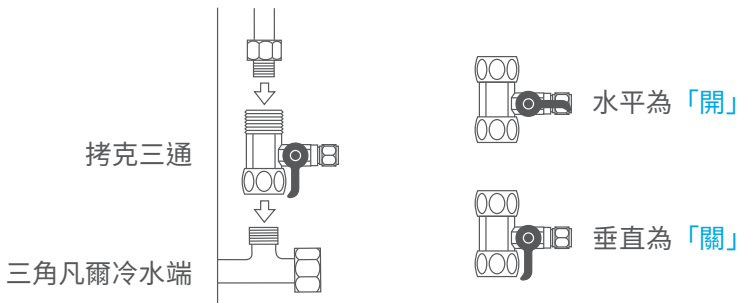

Step2. 安裝觸控龍頭

- A. 確認鑽孔位置，鑽孔空間離牆面與櫃內側板
須預留正方5公分的空間，方可固定龍頭
- B. 鑽孔直徑3公分，不得過大或過小
- C. 固定觸控龍頭

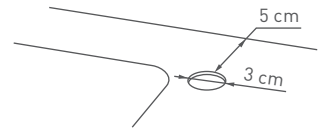

Step3. 安裝蒸氣逆止閥

- A. 蒸氣口安裝方式依序為
主機後方蒸氣出口(D)→1/4吋膠軟管→U型不鏽鋼管(需懸掛高於主機15cm
以上處)→蒸氣逆止閥(需與地面垂直)→1/4吋膠軟管→排水三通→排水管
- B. 所有銜接處應使用束帶束緊固定

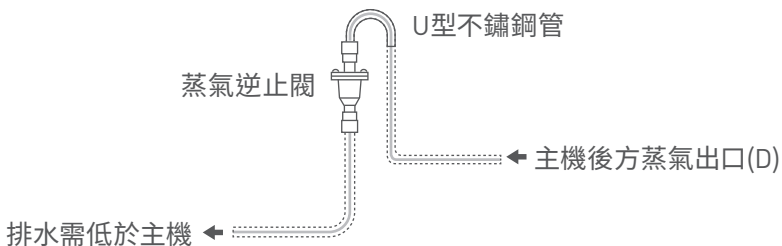

Step4. 安裝淨水設備與漏水斷路器

- A. 取適長RO管連接拷克三通與漏水斷路器進水口(IN)
- B. 取適長RO管連接漏水斷路器出水口(OUT)與淨水設備進水口
- C. 取適長RO管連接淨水設備出水口與設備主機後方淨水入水口(F)
進水管長度應保持在7公尺內，以免因水壓降低造成供水故障
- D. 將淨水設備固定於櫥櫃側板，漏水斷路器貼於櫥櫃底板，緊靠濾芯旁

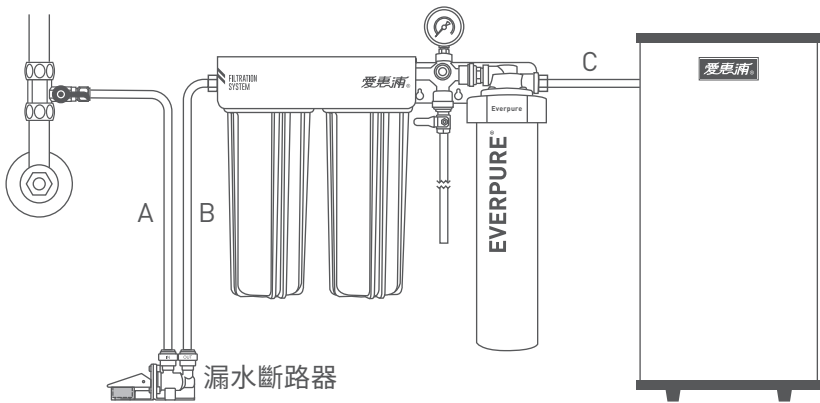

Step5. 連接觸控龍頭信號線

- A. 藍色標籤為淨水，紅色標籤為熱水，依照圖示將信號線連接於主機後方

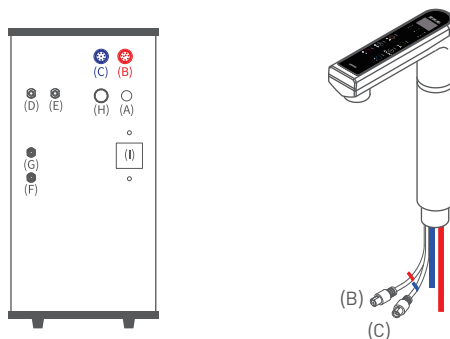

Step6. 安裝加熱系統進出水

- A. 以龍頭藍色管連接主機後方淨水出水口(G)
- B. 以龍頭紅色管連接主機後方熱水出水口(E)

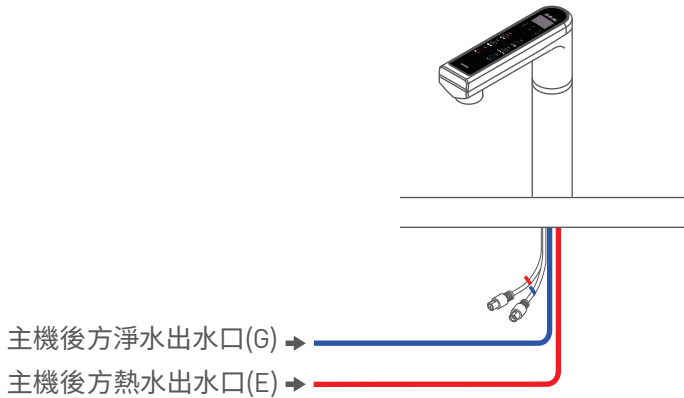

Step7. 淨水設備前置濾芯活化(如安裝單道式淨水設備可跳過此步驟)

- A. 將前置濾芯洩壓閥出水端RO管放置水槽內
- B. 開啟三道式淨水設備洩壓閥(開關朝下為開)
- C. 開啟水源拷克開關
- D. 自RO管放流3-5分鐘，以活化前置濾芯(RES-800)
- E. 待前置濾芯活化完成後關閉洩壓閥，並將RO管出水口朝上收納，以免滴水觸發漏水斷路器

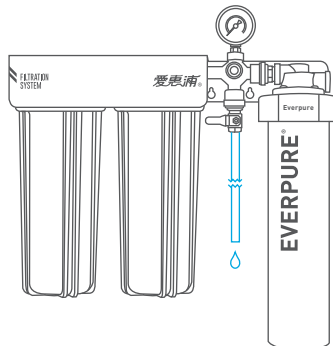

Step8. 淨水設備精密濾芯活化

- A. 關閉水源拷克開關
- B. 卸除設備主機後方淨水入水口(F)RO管放置水槽內
- B. 開啟水源拷克開關
- C. 自RO管放流五分鐘，以達精密濾芯活化效果
- D. 待精密濾芯活化完成後，關閉水源拷克開關，並將淨水設備出水端RO管連接設備主機後方淨水入水口(F)

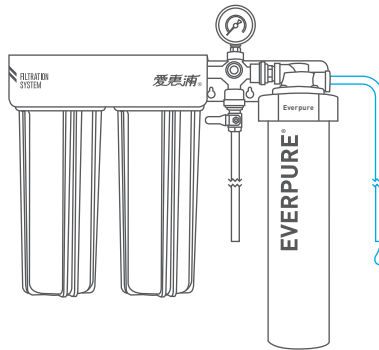

Step8. 啟用

- A. 開啟水源拷克開關
- B. 插上電源，漏電斷路器切到ON，長按電源鍵5秒開啟主機。
- C. 待機器運作，水溫加熱至沸騰後，連續放流熱水5次，重新注水沸騰後方可飲用。
- D. 檢查所有接頭是否有漏水，將櫥櫃擦拭乾燥後把海綿放入漏水斷路器。
- E. 確認櫥櫃內的管線是否扭結或受損，管線彎曲半徑應大於40公厘。
- F. 安裝完成。

故障排除

故障狀況	可能原因	排除方式
設備無法啟動 面板不亮或沒反應	電源線未插好或鬆脫	確認插頭有無插好
	設備漏電斷路器跳脫或保險絲燒毀	設備可能漏電，請勿變更保險絲規格，拔除插頭與關閉水源，並聯絡原購買處或愛惠浦原廠進行修繕
無法出水 螢幕顯示---	室內保險絲燒掉、斷路器跳脫，電力中斷	請勿變更保險絲規格，若起因為電路過載所引起，請聯繫合格電工技師進行修繕
	當地供水不足	請檢查屋內另外的水龍頭供水是否正常
	供水管路糾結	整理供水管路，使進水順暢
	過濾設備阻塞無法供水	建議更換濾芯
熱水不熱 溫度無法上升	漏水或誤觸漏水斷路器	檢查漏水斷路器是否啟動，如有漏水現象，並聯絡原購買處或愛惠浦原廠進行修繕。若無漏水請參照漏水斷路器故障排除
	啟動節能，熱水維持在50°C	將節能設定解除，待水溫回升即可
	啟動溫度設定，熱水為保溫值溫度	將溫度設定解除，待水溫回升即可
	螢幕顯示---，無法加熱	設備補水中，請耐心等待補水加熱（請參考上方缺水排除方式）
	設備內部機件故障	請洽詢原購買處或愛惠浦原廠進行修繕
設備出水量太小	濾芯或管路阻塞	請洽詢原購買處或愛惠浦原廠進行修繕
螢幕顯示S-1、S-2、S-E	熱水內部件故障	請洽詢原購買處或愛惠浦原廠進行修繕
螢幕顯示S-7	水垢造成感測器不良	請關閉水源後拔除插頭，並洽詢原購買處或愛惠浦原廠進行設備清潔保養作業
出水不止 螢幕顯示---	水垢造成感測器不良	請關閉水源後拔除插頭，並洽詢原購買處或愛惠浦原廠進行設備清潔保養作業
螢幕顯示888	漏水	請關閉水源後拔除插頭，並洽詢原購買處或愛惠浦原廠進行修繕
觸控面板不靈敏	面板潮濕	操作時請保持觸控面板與手部乾燥，若潮濕操作可能反應不良導致動作錯誤。

保固與服務內容

若於正常操作情況並由原廠技師判斷後，所產生的功能性損壞或故障均享有以下免費維修服務

- 自2024.4.1起，新購買或安裝本產品，享三年保固。
- 淨水設備主機享一年保固。
- 濾芯為消耗品，需視水質狀況而定，不在此限。

保固注意事項

- 任何保固事項均須由台灣愛惠浦原廠或授權之經銷服務，以符合保固條件。
- 若擅自或經他人嘗試改裝、破壞、拆卸或添附原產品之設計，台灣愛惠浦將有權終止保固服務。
- 為了確保您的保固權利，請保留本淨水器之說明書，並勿將機身的產品序號及防偽標籤進行撕毀、塗改導致無法正確辨識，否則台灣愛惠浦將有權終止保固服務。
- 進行產品維修時，設備將會恢復原廠設定。
- 水源若為地下水、井水、山泉水等非自來水源，無法享有濾芯保固內容。

非保固範圍

- 機身產品序號或防偽標籤無法正確辨識、遭損毀塗改或移除。
- 送修品未妥善包裝，於運送至本公司途中所產生之任何損壞。
- 未遵照產品說明書使用本產品導致操作不當或設定錯誤所造成之損壞。
- 非產品本身因素，如電源不穩定、電壓不符等，或因不可抗力之因素(天災、水災、火災、地震、颱風、雷擊、蟲害等)所造成之損壞。
- 非本公司授權或認可之零件所致之損壞。
- 因連接非本公司授權或認可之附件、其他產品或周邊設備所造成之損壞。
- 非經本公司授權之人員拆卸、維修、添附或改裝所造成之損壞。
- 任何由本公司判定，非由產品本身所引起的故障現象。
- 對於非本公司保固的第三方所提供之硬體、軟體、外掛功能、零件、選購品、替換品及附件等，請於送修前移除，進行產品維修時，若其損壞本公司概不負責。
- 未搭配愛惠浦淨水設備或未定期更換濾芯耗材所造成之損壞。
- 經本公司研判應安裝減壓閥或增壓器，卻拒絕安裝者。

符合歐盟RoHS指令

設備名稱 Equipment name

HS-288T^{plus}雙溫加熱系統

單元 Unit	限用物質及其化學符號 Restricted substan and its chemical symbols					
	鉛 Lead (Pb)	汞 Mercury (Hg)	鎘 Cadmium (Cd)	六價鉻 Hexavalent chromium (Cr ⁶⁺)	多溴聯苯 Polybrominated biphenyls (PBB)	多溴二苯醚 Polybrominated diphenyl ethers (PBDE)
不鏽鋼內膽	○	○	○	○	○	○
外殼	○	○	○	○	○	○
加熱器	○	○	○	○	○	○
塑膠配件	○	○	○	○	○	○
矽膠管路	○	○	○	○	○	○
溫度開關、配線	○	○	○	○	○	○
電路板	0.1wt%	○	○	○	○	○
五金類	○	○	○	○	○	○

備考1. “超出0.1wt%”及“超出0.01wt%”係指限用物質之百分比含量超出百分比含量基準值。
Note1:“Exceeding 0.1 wt%” and “exceeding 0.01 wt%” indicate that the percentage content of the restricted substance exceeds the reference percentage value of presencecondition.

備考2. “○”係指該項限用物質之百分比含量未超出百分比含量基準值。
Note2:“○” indicates that the percentage content og the restricted substance does not exceed the percentage og reference value of presence.

備考3. “—”係指該項限用物質為排除項目。
Note3:The“—” indicates that the restricted substance corresponds to the exemption.

愛惠浦®

免付費服務電話 0800-010-666

台灣愛惠浦股份有限公司

新北市新店區寶橋路235巷6弄3號8樓

Tel (02)2918-3381

www.everbrightpurifying.com

©2021 TaiwanEverbright CO., LTD. All Right Reserved.

版權所有，未經合法授權複製，使用於商業營利行為者，依法必究